

# 三向堆垛叉车



Model:  
**OPD15Z**

## » 产品特点

- 货叉可左右旋转，叉车进入通道无需转弯，最大限度减小通道宽度。
- 与前移式叉车比较，可节约35%仓库空间，与平衡重式叉车相比，可节约50%仓库空间。
- 全交流系统，大容量电瓶，一次充电可供两班使用。
- 宽大的叉车底盘，三向叉车专用门架系统，具有卓越的侧向稳定性，一款真正的三向叉车。



## » 技术参数

型号		单位		OPD15Z		
特 征	1.3	驱动方式		电驱动		
	1.4	操作方式		三向堆垛		
	1.5	额定载荷能力	Q	t	1.5	
	1.6	载荷中心距	c	mm	600	
	1.9	轴距	y	mm	1559	
	1.10	后悬距	z	mm	263	
重 量	2.1	自重				
	3.1	轮胎		PU		
底 盘	3.2	前轮尺寸		125x82		
	3.3	后轮尺寸		343x140		
基 本 尺 寸	3.5	轮胎数 前/后 (x驱动轮)		4+1x		
	3.6	前轮距离	b <sub>10</sub>	mm	1312	
	4.2	闭门架高度	h <sub>1</sub>	mm	2635/2800/2965/3140/3305/3470/3630	
	4.3	自由起升高度	h <sub>2</sub>	mm	1310/1475/1640/1805/1970/2135/2300	
	4.4	起升高度	h <sub>3</sub>	mm	4500/5000/5500/6000/6500/7000/7500	
	4.5	最高高度	h <sub>4</sub>	mm	5770/6270/6770/7270/7770/8270/8770	
	4.7	护顶架高度	h <sub>6</sub>	mm	2212	
	4.19	总长	l <sub>1</sub>	mm	2950	
	4.20	车体长度 (至货叉竖面)	l <sub>2</sub>	mm	2670	
	4.21	总宽	b <sub>1</sub> /b <sub>2</sub>	mm	1260/1534	
尺 寸	4.22	货叉尺寸	s / e / l	mm	45/125/1200	
	4.23	货叉根据等级			2/A	
	4.24	货叉架宽度	b <sub>3</sub>	mm	880	
	4.25	跨货叉宽度	b <sub>5</sub>	mm	845	
	4.27	导轮宽度	b <sub>6</sub>	mm	1550	
	4.29	侧伸距离	b <sub>7</sub>	mm	1290	
	4.32	轮距中心离地间隙	m <sub>2</sub>	mm	50	
	4.33	工作通道宽度1200 x 800	Ast	mm	1600	
	4.35	转弯半径	Wa	mm	1880	
	4.42	托盘宽度	b <sub>12</sub>	mm	800/1000	
性 能	4.43	托盘长度	l <sub>6</sub>	mm	800/1200	
	5.1	行驶速度, 重载 / 空载		km/h	8/8.5	
	5.2	起升速度, 重载 / 空载		mm/s	205/293	
	5.3	下降速度, 重载 / 空载		mm/s	339/337	
	5.4	侧伸速度, 重载 / 空载		mm/s	150/150	
	5.10	行车制动			电磁制动	
	电 机	6.1	驱动电机功率 S2 60 min.		Kw	6.5
		6.2	起升电机功率 S3 15%		Kw	8.2
		6.3	蓄电池型号			5VBS450
		6.4	蓄电池规格, 电压/容量		V/Ah	48V/450Ah
6.5		蓄电池重量		kg	710	
其 它	8.1	控制器类型			交流控制系统	
	8.4	噪声 (操作者耳边)		dB	70	
	8.6	转向方式			电子转向	

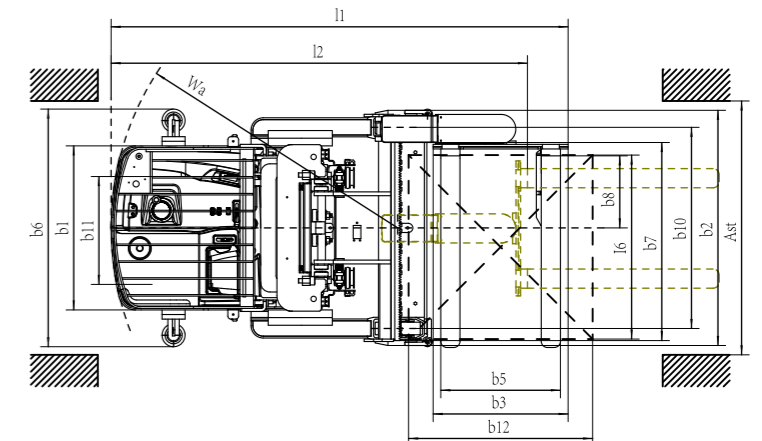
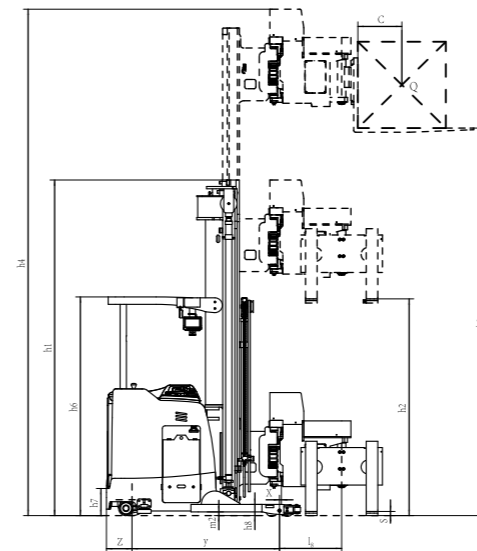

托盘搬运车系列  
托盘堆垛系列  
前移式叉车系列  
平衡重式叉车系列  
窄通道叉车系列  
拣选车系列  
牵引车和固定平台搬运车系列  
平台车系列  
冷库叉车系列  
防爆叉车系列  
AGV智能叉车系列